

TECHNICKÁ DATA

AS-KRECHT OPTIMAL - STŘEDNÍ TUNEL

Rozměry (d x v x š): 2,15 x 0,68 x 1,15 m
 Efektivní délka: 2,10 m
 Hmotnost: 27 kg
 Objem (čistý): 1500 l

S KRECHT T-100 S/100 E - POČÁTEČNÍ A KONEČNÁ SEKCE

Rozměry (d x v x š): 0,37 x 0,68 x 1,15 m
 Efektivní délka: 0,32 m
 Hmotnost: 4 kg

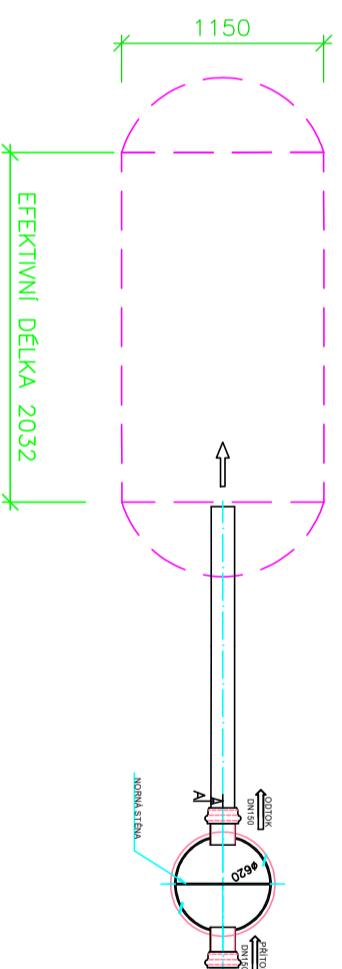

VSAKOVACÍ OBJEKT TUNELOVÝ SYSTÉM AS KRECHT